

Sport X-over

**SX4**



Way of life!



## SX4 - Zážitok zo športového crossoveru

Aktívny životný štýl nás núti plnohodnotne využívať každú chvíľu, nechceme strácať čas presunmi medzi najrôznejšími aktivitami a povinnosťami. Nový všestranný automobil Suzuki SX4 ponúka jedinečnú príležitosť ako zdokonaľiť každodennú prepravu a s pôžitkom stihnúť všetko, čo od vás dynamika dňa očakáva. Výnimočný crossover vám poskytne nečakaný pocit slobody. Kompaktné rozmery a energické správanie umožňujú mimoriadne pohodlné riadenie. SX4 je športový crossover budúcnosti. Plný komfortu, pohodlia a bezpečia! Kamkoľvek vás Suzuki SX4 vezie, vždy doplní a obohatí váš životný štýl.

Outdoor Line

Urban Line





**Bezpečnostné zóny karosérie**  
 V prípade nehody, predná a zadná deformačná zóna progresívne absorbujú energiu nárazu. Štruktúra karosérie je navrhnutá tak, aby energia nárazu bola odvedená mimo ochranné zóny cestujúcich. Bezpečnosť vysoko pevnej štruktúry karosérie dopĺňajú výstupy dverí chrániace v prípade bočného nárazu, nové konštrukčné prvky bočných častí a mnohé ďalšie výstuže a spevnenia.

## Dynamický výkon nepozná hraníc

Konštruktéri navrhli model Suzuki SX4 s ohľadom na dedičstvo značky v oblasti vývoja vozidiel s pohonom 4x4. Spojenie s dynamickým výkonom prináša presné riadenie a pohodlné cestovanie na dlhé vzdialenosti. Dlhoročný vývoj technológie 4x4 sa odzrkadlil aj v systéme i-AWD (inteligent All Wheel Drive), ktorý uľahčuje každodenné šoférovanie. Vychutnajte si stabilný výkon Suzuki SX4 a spoznajte slobodu bez hraníc.

**(i-AWD je inteligentný pohon všetkých kolies s elektronicke riadenou spojkou)**



**1,5 a 1,6 litrový 16 V motor**  
 Tieto výkonné, ale zároveň úsporné benzínové motory ponúkajú mimoriadny pomer ceny a výkonu pri splnení emisných noriem Euro 5. Elektronicke ovládaná škrtiaca klapka zabezpečuje hladký chod a okamžitú odozvu na stlačenie plynového pedálu.



**4-stupňová automatická prevodovka**  
 Motor 1,6 l je k dispozícii aj v kombinácii so štvorstupňovou automatickou prevodovkou.



**5-stupňová manuálna prevodovka**  
 Benzínové motory objemu 1,5 l a 1,6 l sú spojené s päťstupňovou manuálnou prevodovkou.



**6-stupňová manuálna prevodovka**  
 6-stupňová prevodovka v spojení s motorom 2,0 DDiS naplno využíva potenciál výkonu a krútiaceho momentu. Šiesty prevodový stupeň slúži na úspornú a hladkú jazdu po diaľnici.



**Motor 2,0 l DDiS s turbodúchadlom**  
 Tento výkonný motor s vysokým krútiacim momentom využíva modernú technológiu priameho vstrekovania paliva common-rail. Splňa emisné normy Euro 5. Filter pevných častíc výrazne prispieva k ochrane životného prostredia.



**Bezpečnostné pásy**  
 Bezpečnostné pásy na všetkých sedadlách sú trojbokové a samonavijateľné. Predné sú vrátane napínačov a obmedzovačov sily. Pravé a ľavé zadné sedadlá majú ukotvenia detskej sedačky ISOFIX.

## Bezpečnosť

**O ochranu cestujúcich je postarané**

Suzuki SX4 prekoná vaše očakávania kladené na bezpečnosť. Disponuje aktívnym bezpečnostným systémom, ktorý pomáha znižovať riziko nehody. SUZUKI vyvinula nosnú štruktúru tuhej karosérie a podvozku pre zvýšenie príjemného pocitu z ovládania automobilu. Teraz už len relaxujte a vychutnávajte si jazdu.



**Riadiaci systém ESP\*\***  
 Systém je dostupný pre vybrané modely. ESP® (Elektronický Stabilizačný Program) podporuje základnú stabilitu vozidla Suzuki SX4 pomocou troch hlavných funkcií: ABS s EBD (elektronické rozdelenie brzdných síl), trakčná kontrola a riadenie stability. Na zvýšenie bezpečnosti používa riadiaca jednotka ESP® rôzne senzory, slúžiace na zistenie a udržanie požadovanej stopy v zákrute. Významne zvyšuje trakciu a riadi stabilitu pomocou eliminácie šmyku predných a zadných kolies.

\*ESP® - je registrovaná ochranná známka Daimler AG.

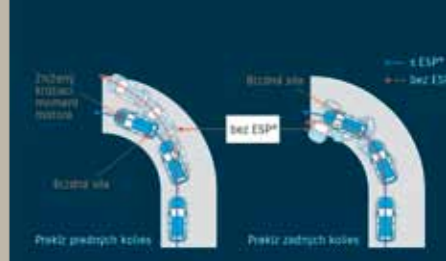

**Systém zavesenia kolies**  
 Zavesenie kolies prednej nápravy je nezávislé, s použitím systému McPherson. V spojení so zavesením zadnej nápravy poskytuje vysokú smerovú stabilitu a bezpečné manévrovanie bez ohľadu na podmienky jazdy. Ďalšou výhodou je vysoký komfort cestovania.



**Dôvera inšpirovaná bezpečnosťou**  
 Suzuki SX4 získala v testoch bezpečnosti Euro NCAP štyri hviezdičky za ochranu cestujúcich a tri hviezdičky za ochranu chodcov. Ďalšími bezpečnostnými prvkami sú ochrana hláv cestujúcich pri nehode, ako aj vyššia pozícia vodiča za volantom, ktorá zväčšuje zorný uhol a redukuje mŕtve uhly. Dostupný systém šiestich airbagov obsahuje dva predné, dva bočné a hlavové airbagy po celej dĺžke bočných okien.



**Prepínanie 3 režimov pohonu**  
 Trojpolohový prepínač režimu pohonu umožňuje zvoliť si trakciu, ktorá zodpovedá aktuálnym potrebám. Ponúka voľbu niekoľkých druhov pohonu: pohon dvoch kolies 2WD, automatický režim 4WD AUTO a stály pohon 4WD LOCK. Režim 4WD AUTO nahrádza potrebu prepínania medzi pohonom dvoch a štyroch kolies v podmienkach, kde je to potrebné.

**2WD** je ekonomický režim, ktorý je použiteľný na suchých rovných povrchoch. Poháňaná je len predná náprava.

**4WD AUTO** je štandardný režim pre každodennú jazdu. Systém automaticky zvyšuje krútiaci moment zadných kolies v prípade, že predné kolies prekážu. Pri zníženom prekážke predných kolies systém krútiaci moment zadných kolies automaticky znižuje.

**4WD LOCK** - v tomto režime systém dodáva dostatočný krútiaci moment zadným aj predným kolesám pri jazde po náročnejších povrchoch, ako je napríklad bielo alebo sneh. Pri prekročení rýchlosti 60 km/h sa režim „LOCK“ automaticky prepne do režimu 4WD AUTO.

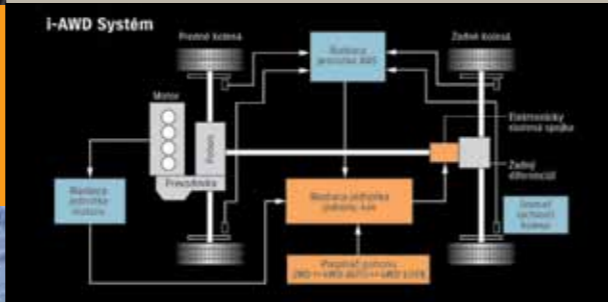



## Interiér

### Výrazne športový, v elegantnom prevedení

Vášniví vodiči uvitajú štýlový dizajn prostredia za volantom. Čierny prístrojový panel zdôrazňuje dva strieborné prvky vrátane množstva vysoko kvalitných materiálov. Spolu vytvárajú dojem jednotnosti celku a športovosti zároveň. Rozmiestnenie všetkých ovládačov je riešené v dosahu rúk. Ergonomicky riešené sedadlá zvyšujú komfort cestujúcich. Všetky faktory spoločne svedčia o vysokej pozornosti venovanej detailu. Hovoria jasnou rečou: Suzuki SX4 je tu pre vaše potešenie z jazdy!



#### Konzola ovládačov

Elektrické okná a spätné zrkadlá môžu byť individuálne ovládané z miesta vodiča.



#### Ovládanie rádia s CD prehrávačom na volante

Ovládanie na volante dáva vodičovi možnosť ovládať všetko ihneď bez toho, aby zložil ruku z volantu.



#### Prístrojový panel

Veľký, ľahko čitateľný prístrojový panel zvyšuje bezpečnosť a športový podtón automobilu.

#### Informačný display

Poskytuje posádke informácie o čase, vonkajšej teplote, okamžitej a priemernej spotrebe paliva a dojazde.



#### Volant

Dostupný je aj volant potiahnutý kožou s integrovanými ovládacími prvkami rádia s CD prehrávačom.



#### Klimatizácia

Ovládače automatickej klimatizácie majú kruhové ukazovatele, ktoré dopĺňajú športovo-elegantný dizajn interiéru.



#### Autorádio s CD

Audiosystém s deviatimi reproduktormi v najvyššej výbave obklopi posádku kvalitným zvukom.



#### Systém reproduktorov

Až deväť reproduktorov v predných a zadných dverách (z toho štyri výškové) umocňuje váš pôžitok z jazdy.



## Variabilita

### Priestor a jednoduchosť obsiahnuté vo všetkom

Dizajn crossoveru Suzuki SX4 sa odráža aj v interiéri. Ponúka vysoký stupeň komfortu a ľahké nastupovanie pre cestujúcich na všetkých miestach. Úložný priestor je riešený tak, aby pokryl aj najvyššie nároky vášho všestranného životného štýlu. Inteligentné využitie všetkých dostupných vnútorných priestorov umocňuje pocit komfortu a funkčnosti plnohodnotného SUV. Čas strávený cestovaním v SX4 je skutočne príjemne stráveným časom.



Pozícia zadných sedadiel je mierne vyššia ako pozícia predných sedadiel. Preto majú cestujúci na zadných miestach rovnaký rozhľad ako na predných. Aj nastupovanie a vystupovanie je vďaka doširoka sa otvárajúcim zadným dverám jednoduché.



#### Odkladací priestor pod sedadlom

Výsuvný odkladací priestor pod predným sedadlom spolujazdca je vhodným miestom na uskladnenie máp, časopisov a drobných vecí.

#### Predný držiak pohárov a fliaš

Vďaka dvojitému držiaku máte nápoje ihneď poruke.

#### Výškovo nastaviteľné sedadlo vodiča

Výškovo nastaviteľné sedadlo vodiča umožňuje nájsť optimálnu polohu za volantom.



#### Bezklúčový systém

Bezklúčový systém otvárania a štartovania dovoľuje vodičovi otvoriť a zatvoriť dvere jednoduchým zatlačením tlačidla na kľučke dverí a zároveň je možné naštartovať motor pootočením ovládača na stĺpiku riadenia.

#### Funkčnosť a úžitkovosť

Zadné sedadlá sú delené v pomere 60:40, čo umožňuje prepravu dlhých predmetov a pritom ešte zostane miesto pre dve dospelé osoby. Sklopením sedadiel dopredu sa vytvorí takmer rovná plocha s kapacitou 625 litrov (VDA).



# Rozmery

URBAN LINE (2WD)

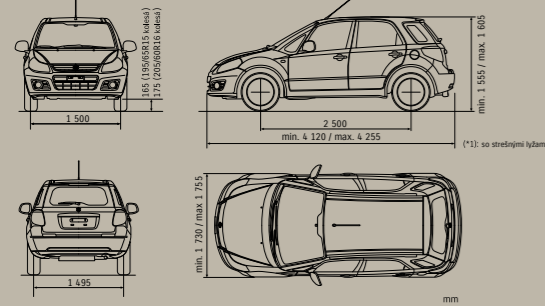

OUTDOOR LINE (4WD)

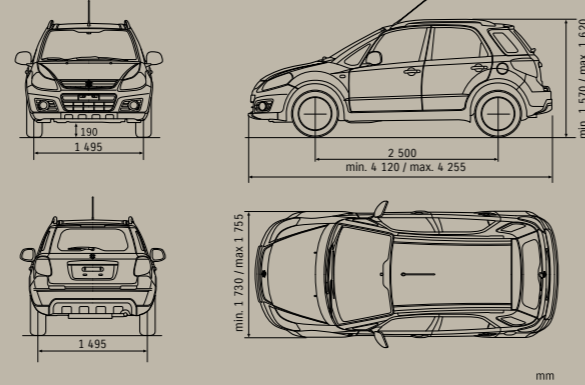

## Technické údaje

## Farby



Superior White

Cool White Pearl Metallic

Silky Silver Metallic



Galactic Grey Metallic

Cosmic Black Pearl Metallic

Kashmir Blue Pearl Metallic



Sunlight Copper Pearl Metallic

Bright Red

Smoky Green Metallic

| SUZUKI SX4 - URBAN LINE A OUTDOOR LINE                     |                  |         |                    |                  |  |         |                    |                  |  |
|--|------------------|---------|--------------------|------------------|--|---------|--------------------|------------------|--|
| VERZIA (POHON)   | URBAN LINE (2WD) |         | OUTDOOR LINE (4WD) |                  | URBAN LINE (2WD)   |         | OUTDOOR LINE (4WD) |                  |  |
|  | GLX              | GS      | GLX                | GS               | GLX  | GS      | GLX                | GS               |  |
| <b>STUPEŇ VÝBAVY</b>                                       | GLX              | GS      | GLX                | GS               | GLX  | GS      | GLX                | GS               |  |
| <b>MOTORIZÁCIA: BENZÍN/DIESEL</b>                          | 1,6 I            | 1,6 I   | 1,6 I              | 1,6 I/2,0 I DDIS | 1,6 I  | 1,6 I   | 1,6 I              | 1,6 I/2,0 I DDIS |  |
| <b>PREVODOVKA</b>  | 5MT              | 5MT/4AT | 5MT                | 5MT/6MT (DDIS)   | 5MT  | 5MT/4AT | 5MT                | 5MT/6MT (DDIS)   |  |
| <b>KOMFORT</b>   |                  |         |                    |                  | <b>EXTERIÉR</b>  |         |                    |                  |  |
| Posilovač riadenia s premenlivým účinkom                   | x                | x       | x                  | x                | Halogénové svetlomety, výškovo nastaviteľné                |         |                    |                  |  |
| Výškovo nastaviteľný volant                                | x                | x       | x                  | x                | Elektr. nastaviteľné a vyhrievané spätné zrkadlá, lakované |         |                    |                  |  |
| Ovládanie audio sústavy na volante                         | x                | x       | x                  | x                | Pozdĺžny strešný nosník (čierny)                           |         |                    |                  |  |
| Volant a manžeta radiacej páky v koži                      | -                | x       | -                  | x                | Nárazníky lakované vo farbe karosérie                      |         |                    |                  |  |
| 4 reproduktory (každé dvere)                               | x                | x       | x                  | x                | Ochranné bočné lišty                                       |         |                    |                  |  |
| Výškové reproduktory (predné a zadné dvere - obloženie)    | x                | x       | x                  | x                | Predné hmlové svetlomety                                   |         |                    |                  |  |
| Tempomat   | -                | -       | -                  | - / x            | Zadný hmlový svetlomet                                     |         |                    |                  |  |
| Rádio-CD/MP3   | x                | x       | x                  | x                | Stierač a ostrekovač zadného okna                          |         |                    |                  |  |
| Predné elektricky ovládané okná (vodič - dole automaticky) | x                | x       | x                  | x                | Tónované sklá (zelené)                                     |         |                    |                  |  |
| Zadné elektricky ovládané okná                             | -                | x       | -                  | x                | Tmavé sklá (zadné dvere, zadné okienka, piate dvere)       |         |                    |                  |  |
| Centrálné zamykanie vrátane 5. dverí s DO                  | x                | x       | x                  | x                | Celoplošné kryty kolies                                    |         |                    |                  |  |
| Bezklúčové štartovanie                                     | -                | x       | -                  | x                | Disky kolies z ľahkých zliatin                             |         |                    |                  |  |
| Odkladací priestor v predných dverách                      | x                | x       | x                  | x                | Plastový lem nárazníkov, podbehov a oblúkov blatníkov      |         |                    |                  |  |
| <b>INTERIÉR</b>  |                  |         |                    |                  | <b>BEZPEČNOSŤ</b>  |         |                    |                  |  |
| Palubný počítač  | x                | x       | x                  | x                | ABS, EBD, brzďový asistent                                 |         |                    |                  |  |
| Otáčkomer  | x                | x       | x                  | x                | ESP® (elektronický stabilizačný systém)                    |         |                    |                  |  |
| Zvuková výstraha: kľúč v zapalovaní, zapnuté svetlá        | x                | x       | x                  | x                | Predný airbag vodiča a spolujazdca                         |         |                    |                  |  |
| Svetelné upozornenie pootvorených dverí                    | x                | x       | x                  | x                | Predné bočné airbagy + hlavové airbagy                     |         |                    |                  |  |
| Signalizácia nezapnutia bezpečnostného pásu vodiča         | x                | x       | x                  | x                | Predpínač bezpečnostných pásov vpredu                      |         |                    |                  |  |
| 12 V el. zásuvka v stredovej konzole                       | x                | x       | x                  | x                | Tri trojbodové zadné bezpečnostné pásy                     |         |                    |                  |  |
| Osvetlenie kabíny a batožinového priestoru                 | x                | x       | x                  | x                | Úchyty ISO-FIX pre detskú sedačku v zadu                   |         |                    |                  |  |
| Manuálna klimatizácia                                      | x                | -       | x                  | -                | Kotvené vrchné body na zaistenie detskej sedačky           |         |                    |                  |  |
| Automatická klimatizácia                                   | -                | x       | -                  | x                | Detská bezpečnostná poistka v zadných dverách              |         |                    |                  |  |
| Peťový filter  | x                | x       | x                  | x                | Bezpečnostná poistka uvoľnenia brzdového pedálu            |         |                    |                  |  |
| Opierka pre nohu vodiča                                    | x                | x       | x                  | x                | Výškovo nastaviteľné bezpečnostné pásy vpredu              |         |                    |                  |  |
| Rozsvietenie interiéru pri odomknutí centr. zámkom         | x                | x       | x                  | x                | Bočné výstupy dverí  |         |                    |                  |  |
| Zrkadlo v slnečnej clone vodiča a spolujazdca              | x                | x       | x                  | x                | Bezpečnostné vložky zámkov dverí                           |         |                    |                  |  |
| Držiak na listy vo vodičovej clone                         | x                | x       | x                  | x                | Imobilizér   |         |                    |                  |  |
| <b>SEDADLÁ</b>   |                  |         |                    |                  | Otváranie veka palivovej nádrže z interiéru                |         |                    |                  |  |
| Výškovo nastaviteľné sedadlo vodiča                        | x                | x       | x                  | x                | Tretie brzdové svetlo hore                                 |         |                    |                  |  |
| Vyhrievanie sedadla vodiča a spolujazdca                   | +                | x       | x                  | x                |  |         |                    |                  |  |
| Delené zadné sedadlá (60/40), preklopiteľné                | x                | x       | x                  | x                |  |         |                    |                  |  |
| 3x hlavová opierka na zadných sedadlách                    | x                | x       | x                  | x                |  |         |                    |                  |  |
| <b>ODKLADACIE MIESTA</b>                                   |                  |         |                    |                  |  |         |                    |                  |  |
| Odkladací priestor na zadnej strane sedadla spolujazdca    | x                | x       | x                  | x                |  |         |                    |                  |  |
| Odkladací priestor v stredovej konzole                     | x                | x       | x                  | x                |  |         |                    |                  |  |
| Sedadlo spolujazdca so zásuvkou                            | x                | x       | x                  | x                | x : štandardná výbava                                      |         |                    |                  |  |
| Držiak na poháre v stredovej konzole (2 vpredu, 1 v zadu)  | x                | x       | x                  | x                | + : doplnková výbava                                       |         |                    |                  |  |
| Držiak na fľašu vo dverách                                 | x                | x       | x                  | x                | - : nie je v ponuke  |         |                    |                  |  |

|                            |                                       | URBAN LINE (2WD)                 |  | OUTDOOR LINE (4WD)                    |  |
|----------------------------|---------------------------------------|----------------------------------|--|---------------------------------------|--|
| <b>ROZMERY</b>             |                                       |                                  |  |                                       |  |
| Celková dĺžka              | mm                                    | min. 4 120 / max. 4 255          |  |                                       |  |
| Celková šírka              | mm                                    | min. 1 730 / max. 1 755          |  |                                       |  |
| Celková výška              | mm                                    | min. 1 555 / max. 1 605          |  | min. 1 570 / max. 1 620               |  |
| Rázvor                     | mm                                    | 2 500                            |  | 2 500                                 |  |
| Rozchod kolies             | vpredu                                | 1 500                            |  | 1 495                                 |  |
|                            | vzadu                                 | 1 495                            |  | 1 495                                 |  |
| Svetlá výška               | mm                                    | 175                              |  | 190                                   |  |
| Minimálny polomer otáčania | m                                     | 5,3                              |  | 5,3                                   |  |
| Počet miest                | osoby                                 | 5                                |  | 5                                     |  |
| Batožinový priestor        | maximálny objem                       | 1 045                            |  | 1 045                                 |  |
|                            | zadné sedadlá sklopené (metóda VDA)   | 625                              |  | 625                                   |  |
|                            | zadné sedadlá nesklopené (metóda VDA) | 270                              |  | 270                                   |  |
| <b>MOTOR</b>               |                                       |                                  |  |                                       |  |
| Typ                        |                                       | 1,6 I VVT                        |  | 1,6 I VVT   2,0 I DDIS                |  |
| Počet valcov / ventilov    |                                       | 4/16                             |  | 4/16                                  |  |
| Objem                      | cm <sup>3</sup>                       | 1 586                            |  | 1 586   1 956                         |  |
| Vrtanie x zdvih            | mm                                    | 78,0 x 83,0                      |  | 78,0 x 83,0   83,0 x 90,4             |  |
| Kompresný pomer            |                                       | 11,0                             |  | 11,0   16,5                           |  |
| Max. výkon                 | kW (k) / ot.                          | 88 (120)/6 000                   |  | 88 (120)/6 000   99 (135)/3 500       |  |
| Max. krútiaci moment       | Nm / ot.                              | 156/4 400                        |  | 156/4 400   320/1 500                 |  |
| Palivová sústava           |                                       | Viacbodové vstrekovanie          |  | Viacbodové vstrekovanie   Common-rail |  |
| V súlade s normou          |                                       | EURO 5                           |  | EURO 5                                |  |
| <b>PREVODOVKA</b>          |                                       |                                  |  |                                       |  |
| Typ                        |                                       | 5MT                              |  | 4AT   5MT   6MT                       |  |
| <b>PODVOZOK</b>            |                                       |                                  |  |                                       |  |
| Riadenie                   |                                       | Hrebeňové                        |  |                                       |  |
| Brzdy                      | vpredu                                | Kotúčové vzduchom chladené       |  |                                       |  |
|                            | vzadu                                 | Kotúčové                         |  |                                       |  |
| Zavesenie                  | vpredu                                | McPherson timič a vinuté pružiny |  |                                       |  |
|                            | vzadu                                 | Torzný nosník a vinuté pružiny   |  |                                       |  |
| Pneumatiky                 |                                       | 205/60 R16                       |  | 205/60 R16                            |  |
| <b>HMOTNOSŤ</b>            |                                       |                                  |  |                                       |  |
| Celková hmotnosť           | kg                                    | 1 650                            |  | 1 685   1 810                         |  |
| <b>VÝKON</b>               |                                       |                                  |  |                                       |  |
| Max. rýchlosť              | km/h                                  | 185                              |  | 175   180                             |  |
| Zrýchlenie 0-100 km/h      | sek.                                  | 10,7                             |  | 12,3   11,5   11,2                    |  |
| <b>SPOTREBA</b>            |                                       |                                  |  |                                       |  |
| Objem palivovej nádrže     | litre                                 | 50                               |  | 50   50                               |  |
| Spotreba paliva            | CO <sub>2</sub> emisie                | 141                              |  | 155   149   139                       |  |
|                            | v meste                               | litre/100 km                     |  | 7,9   8,7   8,2   6,6                 |  |
|                            | mimo mesta                            | litre/100 km                     |  | 5,1   5,6   5,5   4,7                 |  |
|                            | kombinovaná                           | litre/100 km                     |  | 6,2   6,7   6,5   5,3                 |  |

Informácie v tomto katalógu majú informatívny charakter. Spoločnosť MSC - Suzuki Slovensko, o.z., si vyhradzuje právo na zmenu oproti údajom a vyobrazeniam modelov a špecifikácií zobrazených a popísaných v tomto katalógu bez predchádzajúceho upozornenia.



[www.suzuki.sk](http://www.suzuki.sk)

Poskytujeme 3 roky bezplatnú službu Suzuki Assistance v rámci 3 ročnej záruky, v nepretržitej prevádzke denne 24 hodín.